

Montagewerkzeuge

für Nivellierelemente GN 355 / GN 355.2

AUSFÜHRUNG

Stahl

- randschichtgehärtet
- brüniert

INFORMATION

Die Montagewerkzeuge GN 355.1 dienen zum Justieren der GN 355/ GN 355.2 Nivellierelemente. Sie werden in Verbindung mit einem T-Steckschlüssel bzw. einem Sechskant-Winkel-Steckschlüssel verwendet. Zur Erleichterung des Nivelliervorgangs verfügt das Montagewerkzeug am oberen Ende über einen Aussensechskant, der mit einem Ringschlüssel, idealerweise mit Ratschenfunktion, zum Drehen der Nivellierschraube verwendet wird.

Beim Justieren wird zunächst die Nivellierschraube des Nivellierelements mit dem Montagewerkzeug in die gewünschte Position gedreht und dann, im gleichen Arbeitsgang, die Schraube zum Sichern des Nivellierelements angezogen. Dabei kann über das Montagewerkzeug gegengehalten werden, damit sich die gefundene Einstellung nicht mehr verändert.

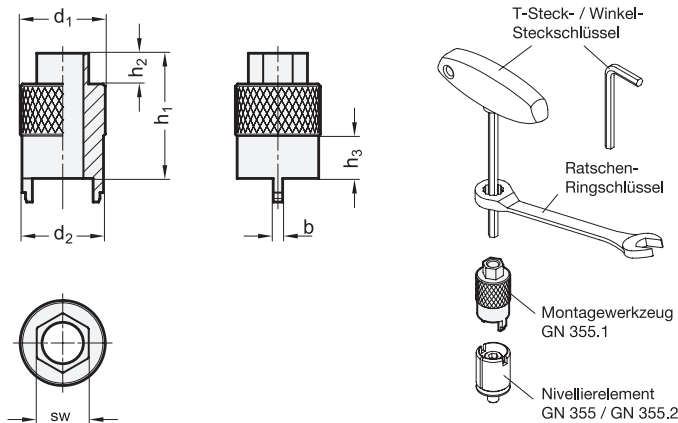

Anwendungsbeispiel

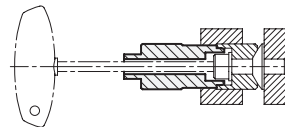

GN 355.1

Artikelnummer	d1	b	d2	h1	h2	h3	SW	Max. zulässiges Drehmoment in Nm	⚖️
GN 355.1-12	12	2	11	35	7	6	8	20	22
GN 355.1-18	18	2	17	39	8	9	11	50	57
GN 355.1-24	24	4	22.5	43	9	12	13	75	68
GN 355.1-30	30	4	28.5	48	11	15	17	100	155
GN 355.1-36	36	4	34.5	53	13	18	22	150	255

